

www.newmaker.com

中华人民共和国国家标准

UDC 621.961.02

冷冲模导正销 C型导正销

GB 2864.3-81

Pilot pin of cold press dies
Pilot pin, type C

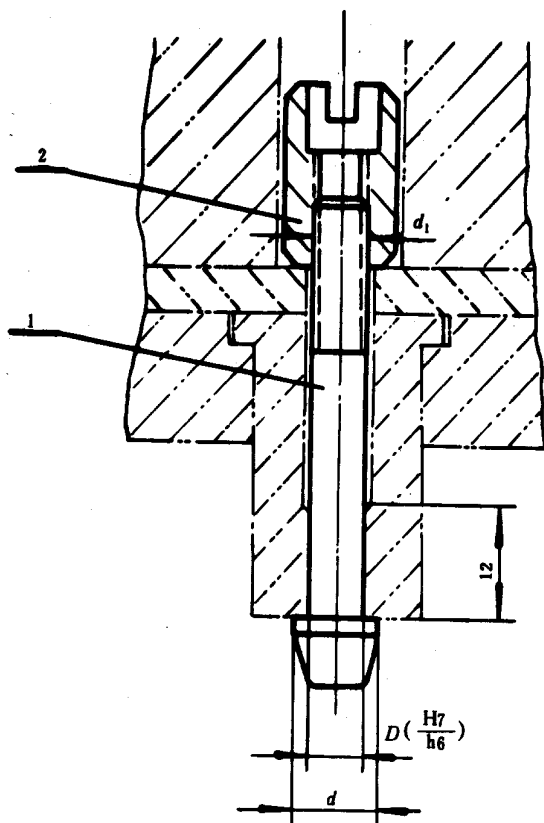

标记示例:

直径 $d = 6.2\text{mm}$ 、 $d_1 = M5$ 、材料为 9Mn2V 的 C 型导正销:

导正销 C6.2×M5 GB 2864.3-81 9Mn2V

mm

基本尺寸		零件件号、名称及标准编号	
		1	2
d	d_1	导正销 GB 2864.3-81	长螺母 GB 2864.3-81
		数	量
		1	1
		规	格
4~6	M4	4~6	M4
>6~8	M5	>6~8	M5
>8~10	M6	>8~10	M6
>10~12		>10~12	

www.newmaker.com

1 导正销
规格: $d \times d_1$

其余▽4

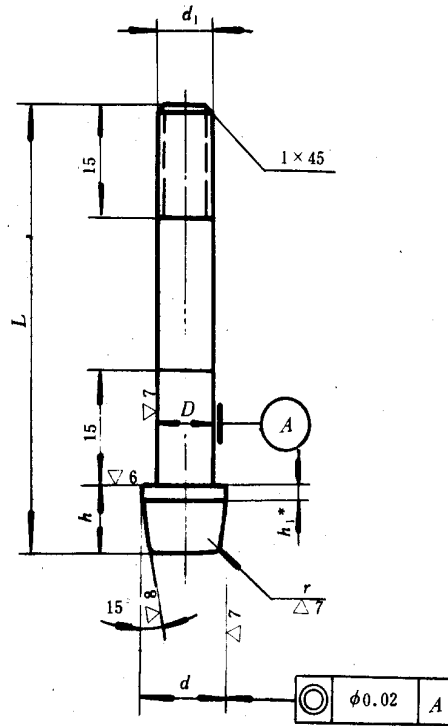

mm

d (h9)		D (k6)		d	h	r	L
基本尺寸	极限偏差	基本尺寸	极限偏差				
4~6	0 -0.030	4	+0.009 +0.001	M 4	4	1	设计时 确定
> 6~8	0 -0.036	5		M 5	5		
> 8~10		6		M 6		2	
10~12	0 -0.043				6		

注: h^* 的尺寸设计时确定。

材料: 9Mn2V Cr12、GB 1299—77。

热处理: 硬度HRC 52~56。

螺纹基本尺寸按GB 196—81, 公差按GB 197—81。

技术条件: GB 2870—81的规定。

2 长螺母
规格: d_1

其余 74

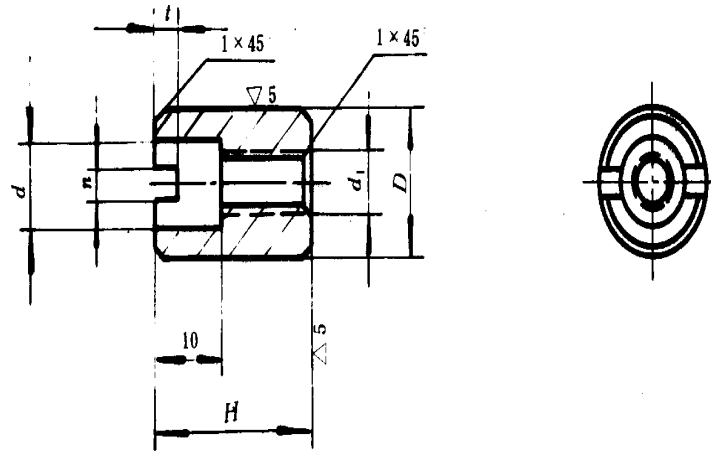

mm

d_1	d	D	n	t	H
M4	4.5	8	1.2	2.5	16
M5	5.5	9			18
M6	6.5	11	1.5	3	20

材料: 45号钢 GB 699-65。

热处理: 硬度HRC 43~48。

螺纹基本尺寸按GB 196-81, 公差按GB 197-81。

技术条件: 按GB 2870-81的规定。