

www.newmaker.com

中华人民共和国国家标准

UDC 621.961.02

冷冲模凸、凹模 快换圆凸模

GB 2863.3-81

Punches and dies of cold press dies  
Quick change round punch

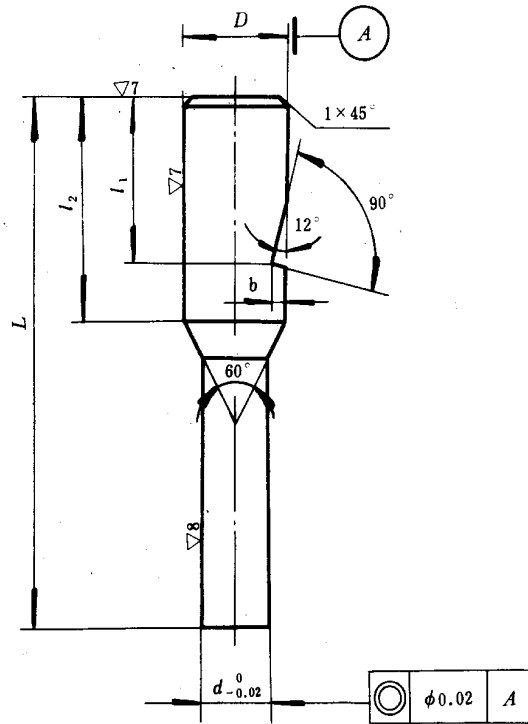

其余▽4

标记示例:

直径 $d = 10.2\text{mm}$ 、高度 $L = 70\text{mm}$ 的快换圆凸模:

圆凸模 10.2×70 GB 2863.3-81

mm

d	D(h6)		L	l <sub>1</sub>	l <sub>2</sub>	b
	基本尺寸	极限偏差				
5~9	10	$\begin{matrix} 0 \\ -0.009 \end{matrix}$	65	18	25	1.5
>9~14	15	$\begin{matrix} 0 \\ -0.011 \end{matrix}$	70	22	30	2
>14~19	20	$\begin{matrix} 0 \\ -0.013 \end{matrix}$	75	26	35	2.5
>19~24	25		80	30	40	3
>24~29	30		85	35	45	4

材料: T10A GB 1298-77。

热处理: 硬度HR C56~60。

技术条件: 按GB 2870-81的规定。