

www.newmaker.com

中华人民共和国国家标准

UDC 621.961.02

冷冲模导向装置 小导套

GB 2861.9-81

Guide unit of cold press dies
Small guide bushing

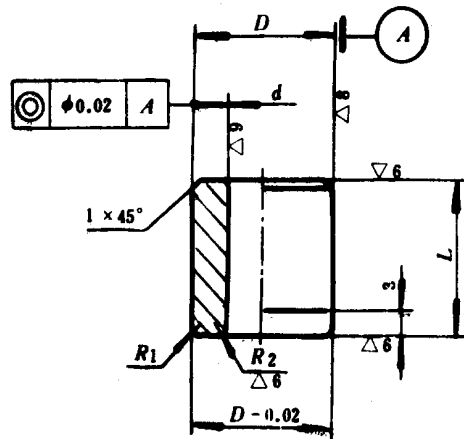

其余▽4

标记示例:

直径 $d = 12\text{mm}$ 、长度 $L = 16\text{mm}$ 的小导套:

小导套 12 × 16 GB 2861.9-81

$d(H7)$		$D(r6)$		L	$d(H7)$		$D(r6)$		L	
基本尺寸	极限偏差	基本尺寸	极限偏差		基本尺寸	极限偏差	基本尺寸	极限偏差		
10	+0.015 0	16	+0.034 +0.023	8	16	+0.018 0	22	+0.041 +0.028	14	
				10					16	16
				12					16	18
				14					16	20
12	+0.018 0	18	+0.041 +0.028	10	18	+0.021 0	26	+0.041 +0.028	16	
				12					18	18
				14					18	20
				16					18	22
14	+0.018 0	20	+0.041 +0.028	12	20	+0.021 0	28	+0.041 +0.028	18	
				14					20	20
				16					20	22
				18					20	25

材料: 20号钢 GB 699-65。

热处理: 渗碳深度0.8~1.2 硬度HRC 58~62。

技术条件: 按GB 2870-81的规定。