

www.newmaker.com

中华人民共和国国家标准

UDC 621.961.02

冷冲模导向装置 压圈

GB 2861.20—81

Guide unit of cold press dies
Clamping ring

本标准适用于冷冲模导向装置压圈固定导柱GB 2861.18—81，冷冲模导向装置压圈固定导套GB 2861.19—81。

其余▽4

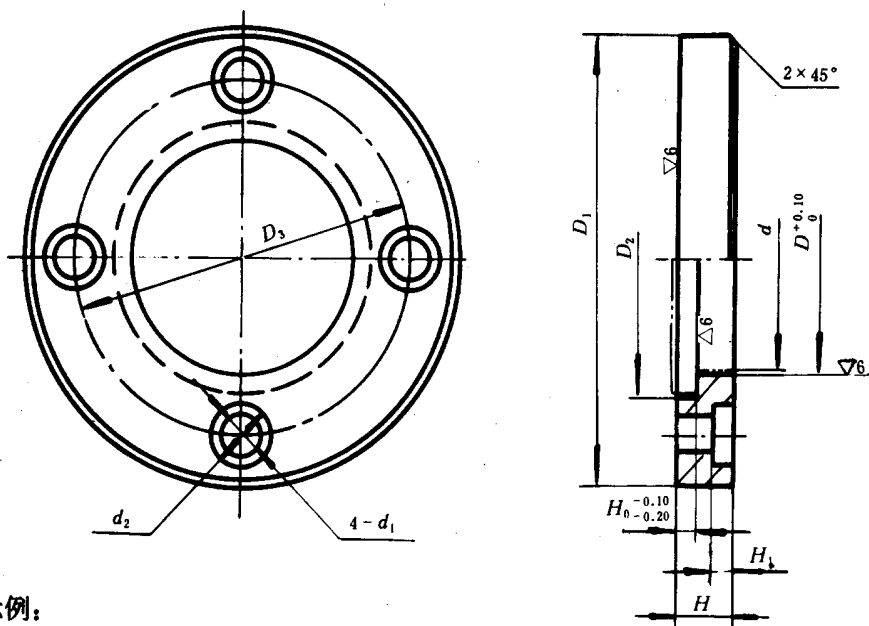

标记示例:

直径 $d = 70\text{mm}$ 的压圈:

压圈 70 GB 2861.20—81

mm

基本尺寸 d	H	H_0	D	D_1	D_2	D_3	d_1	d_2	H_1
60	20	10	60.2	115	71	90	11	18	10
70			70.2	125	81	100			
76			76.2	135	87	110			
80	25		80.2	140	93	115			
90	20		90.2	160	101	130			
100	25		100.2	170	113	140			
105		105.2	175	118	145				
120		15	120.2	190	133	160			
125		10	125.2	195	138	165			
150		15	150.2	220	163	190			

材料: 20号钢 GB 699—65。

技术条件: 按GB 2870—81的规定。