

www.newmaker.com

中华人民共和国国家标准

UDC 621.961.02

冷冲模导向装置 A型小导柱

GB 2861.4-81

Guide unit of cold press dies  
Small guide pillars, type A

其余▽4

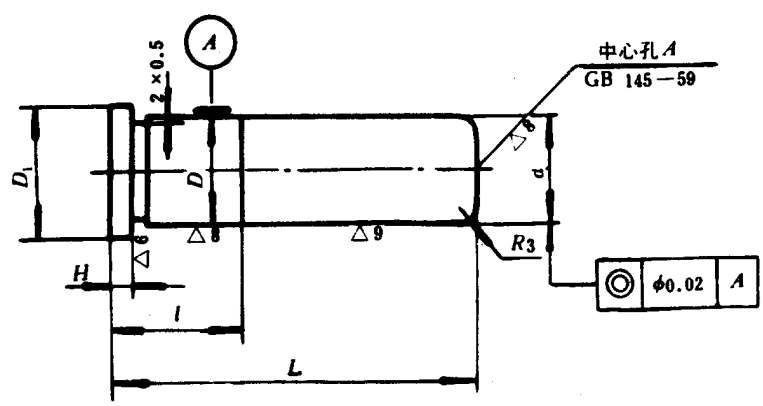

标记示例:

直径  $d = 14\text{mm}$ 、长度  $L = 50\text{mm}$  的A型小导柱:

小导柱 A14×50 GB 2861.4-81

mm

| $d(h6)$ |             | $D(m6)$ |                  | $D_1$ | $L$ | $l$ | $H$ | $d(h6)$ |             | $D(m6)$ |                  | $D_1$ | $L$ | $l$ | $H$ |
|---------|-------------|---------|------------------|-------|-----|-----|-----|---------|-------------|---------|------------------|-------|-----|-----|-----|
| 基本尺寸    | 极限偏差        | 基本尺寸    | 极限偏差             |       |     |     |     | 基本尺寸    | 极限偏差        | 基本尺寸    | 极限偏差             |       |     |     |     |
| 10      | 0<br>-0.009 | 10      | +0.015<br>+0.006 | 13    | 14  | 14  | 3   | 16      | 0<br>-0.011 | 16      | +0.018<br>+0.007 | 19    | 20  | 3   | 35  |
|         |             |         |                  |       |     |     |     |         |             |         |                  |       |     |     | 40  |
|         |             |         |                  |       |     |     |     |         |             |         |                  |       |     |     | 45  |
|         |             |         |                  |       |     |     |     |         |             |         |                  |       |     |     | 50  |
| 12      | 0<br>-0.011 | 12      | +0.018<br>+0.007 | 15    | 16  | 18  | 3   | 18      | 0<br>-0.011 | 18      | +0.018<br>+0.007 | 22    | 22  | 5   | 40  |
|         |             |         |                  |       |     |     |     |         |             |         |                  |       |     |     | 45  |
|         |             |         |                  |       |     |     |     |         |             |         |                  |       |     |     | 50  |
|         |             |         |                  |       |     |     |     |         |             |         |                  |       |     |     | 55  |
| 14      | 0<br>-0.011 | 14      | +0.018<br>+0.007 | 17    | 18  | 18  | 3   | 20      | 0<br>-0.013 | 20      | +0.021<br>+0.008 | 24    | 25  | 5   | 45  |
|         |             |         |                  |       |     |     |     |         |             |         |                  |       |     |     | 50  |
|         |             |         |                  |       |     |     |     |         |             |         |                  |       |     |     | 55  |
|         |             |         |                  |       |     |     |     |         |             |         |                  |       |     |     | 60  |

材料: 20号钢 GB 699-65。

热处理: 渗碳深度0.8~1.2 硬度HRC58~62。

技术条件: 按GB 2870-81的规定。